

Инструкция по сборке

Мобильная стойка для панелей Wize VWM363 (VWM463, VWM563)

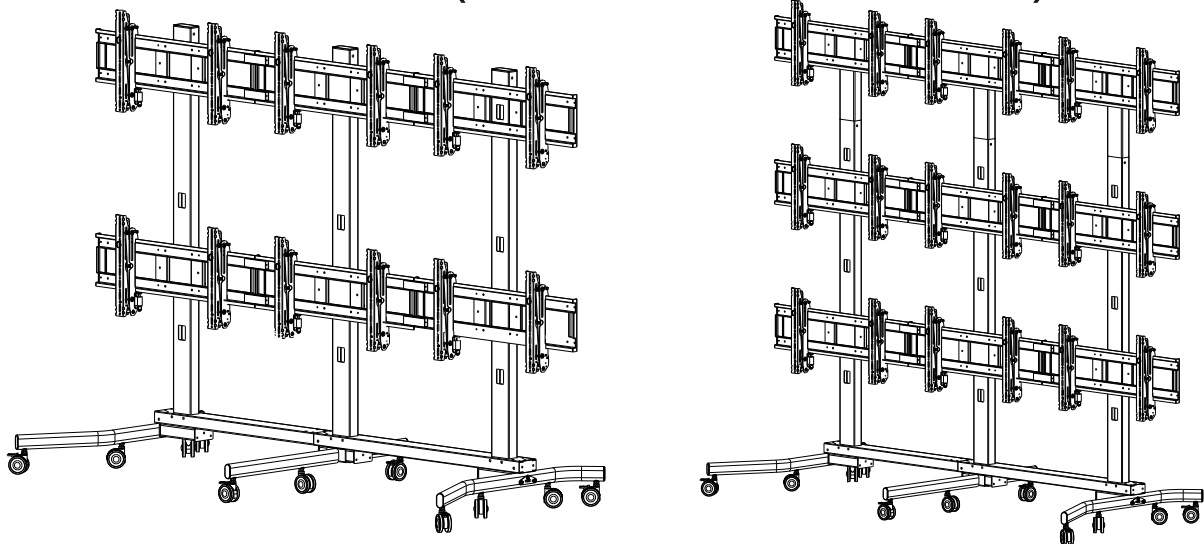

Обратите внимание, что картинки могут не полностью совпадать с продуктом.

Важно!

1. Прочитайте инструкцию прежде чем приступать к сборке.
2. Не приступайте к сборке если некоторые детали повреждены или отсутствуют.
3. Используйте данный продукт только по указанному назначению.
4. Данный продукт состоит из подвижных деталей, используйте с осторожностью.
5. Не превышайте допустимую нагрузку на данную стойку.

Размер экрана и допустимая нагрузка.

| Модель | Диагональ панелей | Вес панели(фунты/кг) | Совместимость с крепежными отверстиями панели (мм) |
|--------|-------------------|----------------------|--|
| VWM363 | 32-47" | 45.4/100 | 600x400/400x400 |

Обратите внимание, что превышение максимально допустимого размера и нагрузки может стать причиной несчастного случая.

Необходимые инструменты

- Гаечный ключ
- Крестовая отвертка
- Ключ шестигранный

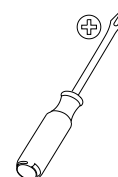
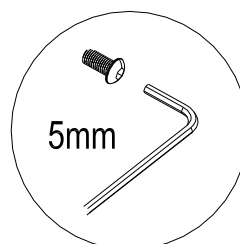

1. Прикрепите колеса к опорам стойки (А, А1) как показано на рисунке ниже. Для удобства пользования, закрепите колесики со стопором по краям опор (А), колесики без стопора, крепятся к опоре (А1) и ко внутренней стороне опор (А).

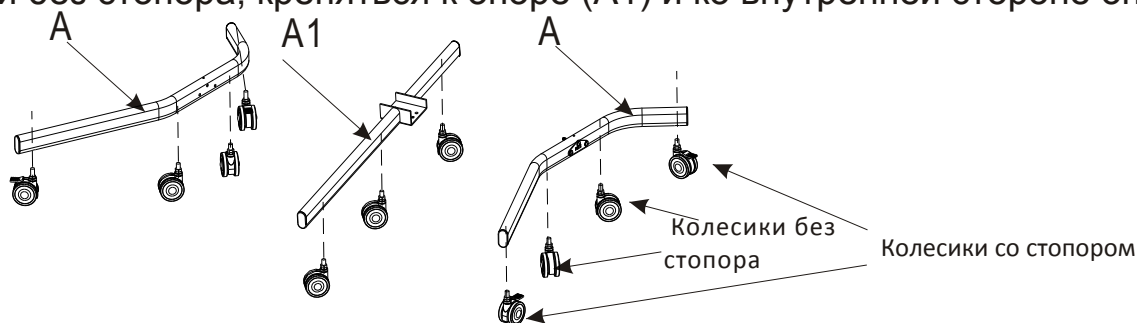

2. Вставьте деталь основания (В) в деталь основания (Е) и затяните болты (D) ключом (Е), как показано на рисунке ниже. По тому же принципу нарастите еще одну деталь (В) к уже установленной детали (В).

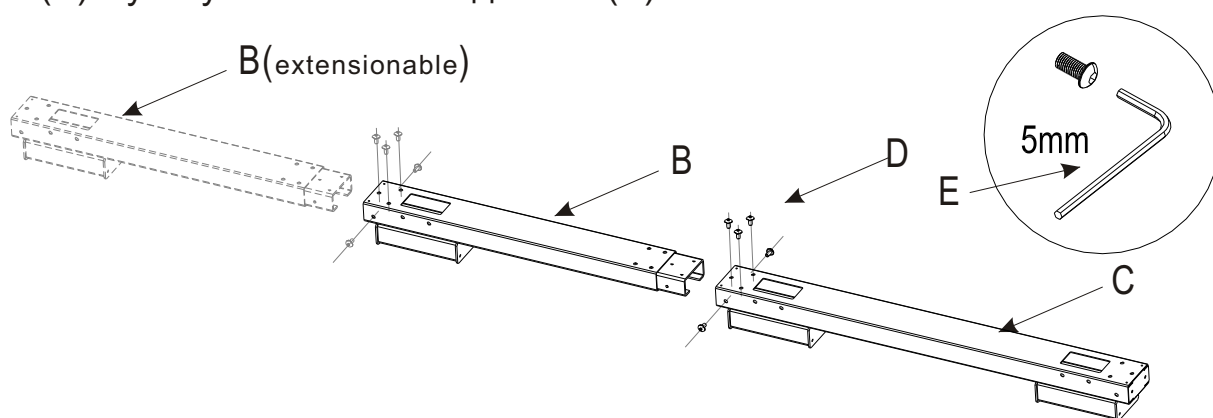

3. Соедините собранное основание (В1) с опорами (А) и (А1)

Используя ключ (Е), затяните болты (С1) сквозь основание (В1) в боковые опоры (А). Затем затяните болты (D1) через шайбу (Е1) и опору (А) в основание стойки (В1) как показано на рисунке ниже. Повторите операцию с другой стороны основания.

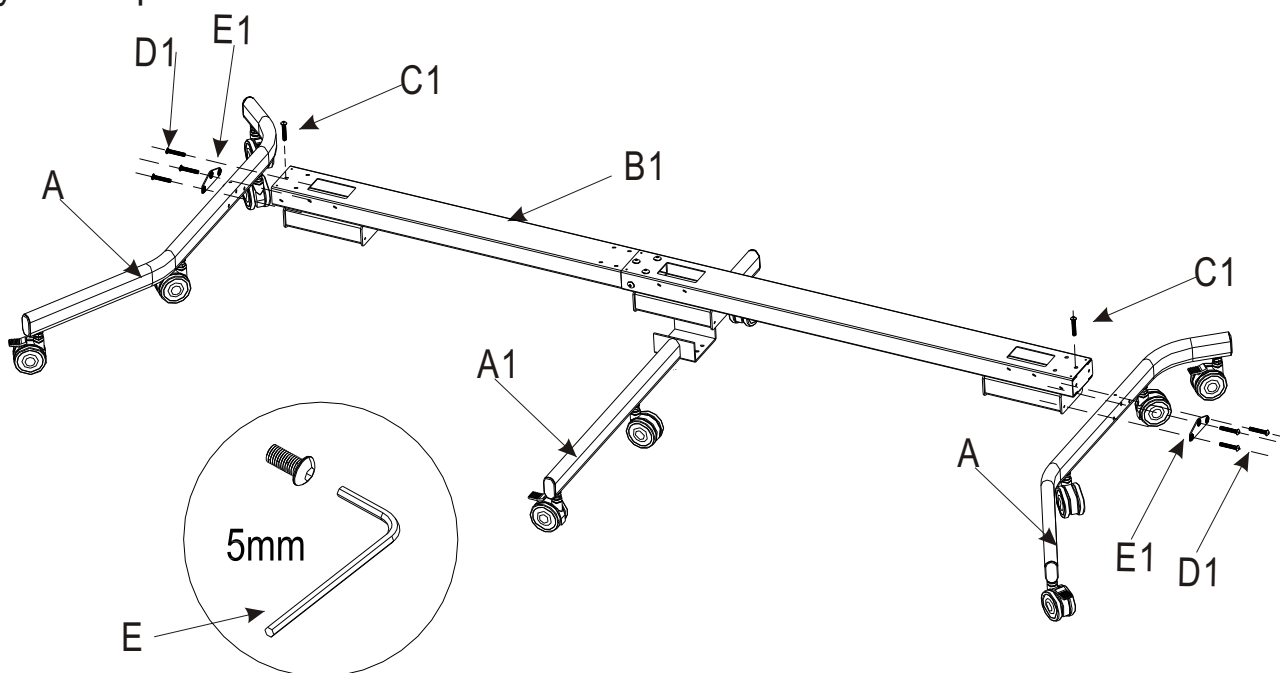

4. Соедините детали вертикальных опор (S1) и (S2) и закрепите болтами (J) ключом (E).

Затем установите вертикальные опоры (S1/S2) в основание стойки (G) и затяните болты (K) и (J) ключом (E).

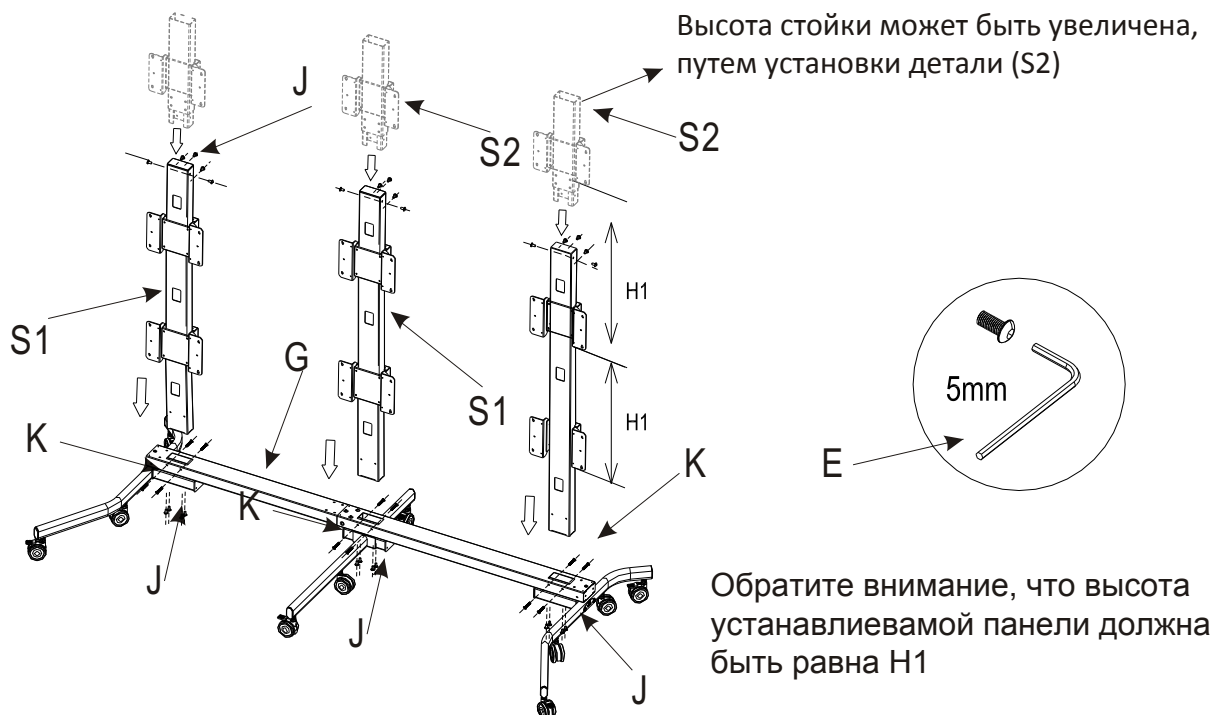

5. Установите пластины (M) на колонны (N) и затяните болты (L) отверткой (E1).

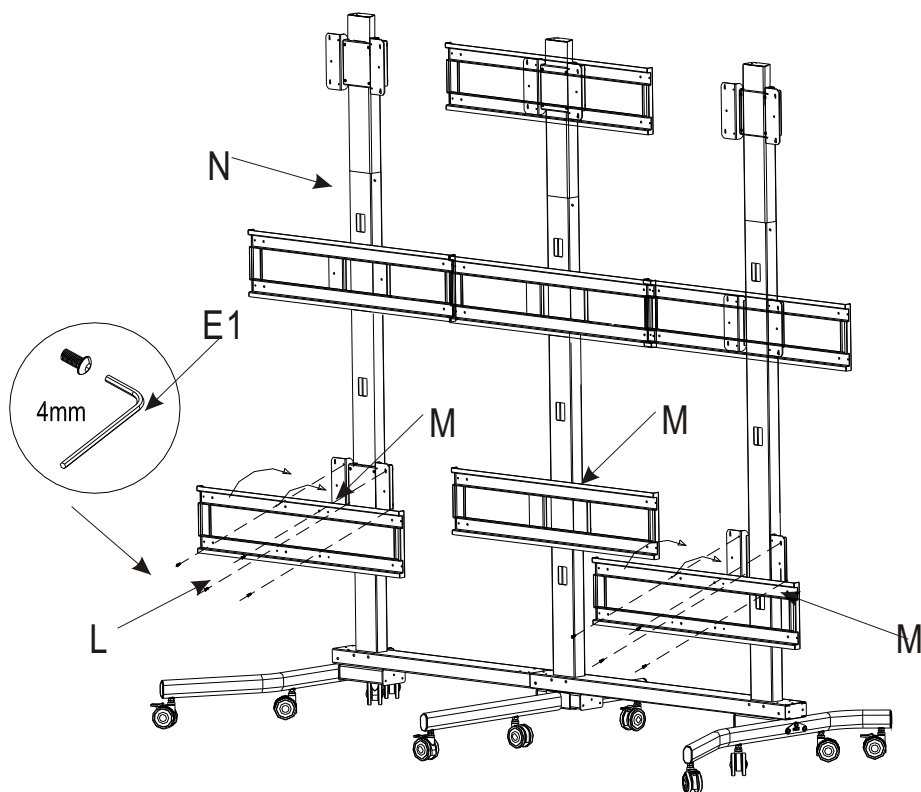

Согласно рисунку ниже установите по два соединителя (M1) между каждой пластиной (M) и затяните болты (N1). Затем затяните болты (F1) ключом (G1)

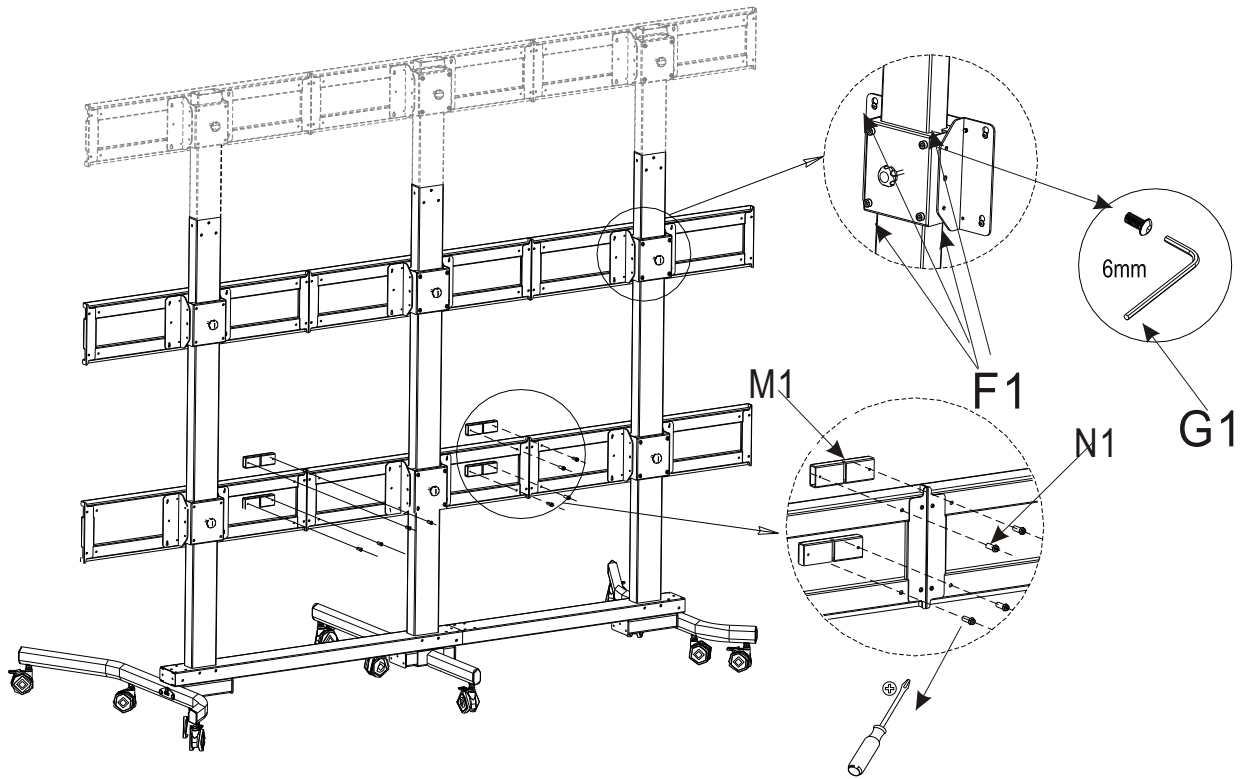

7. Установите вертикальные крепления (P) на панель, как показано на рисунке ниже.

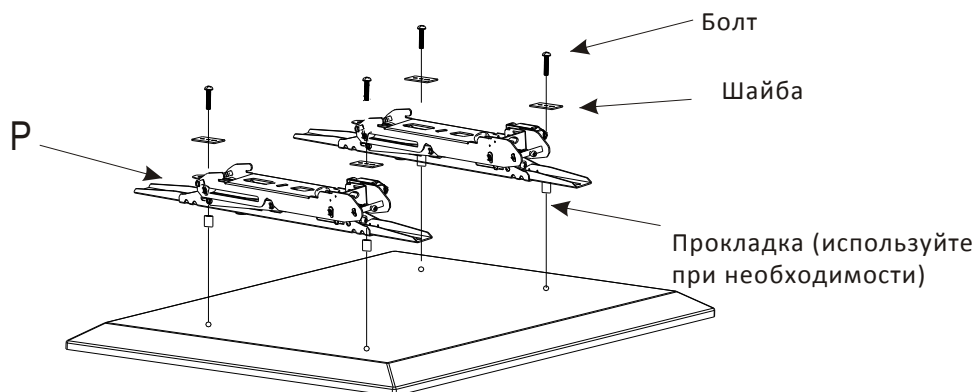

Для установки вертикальных креплений используйте только ручные инструменты

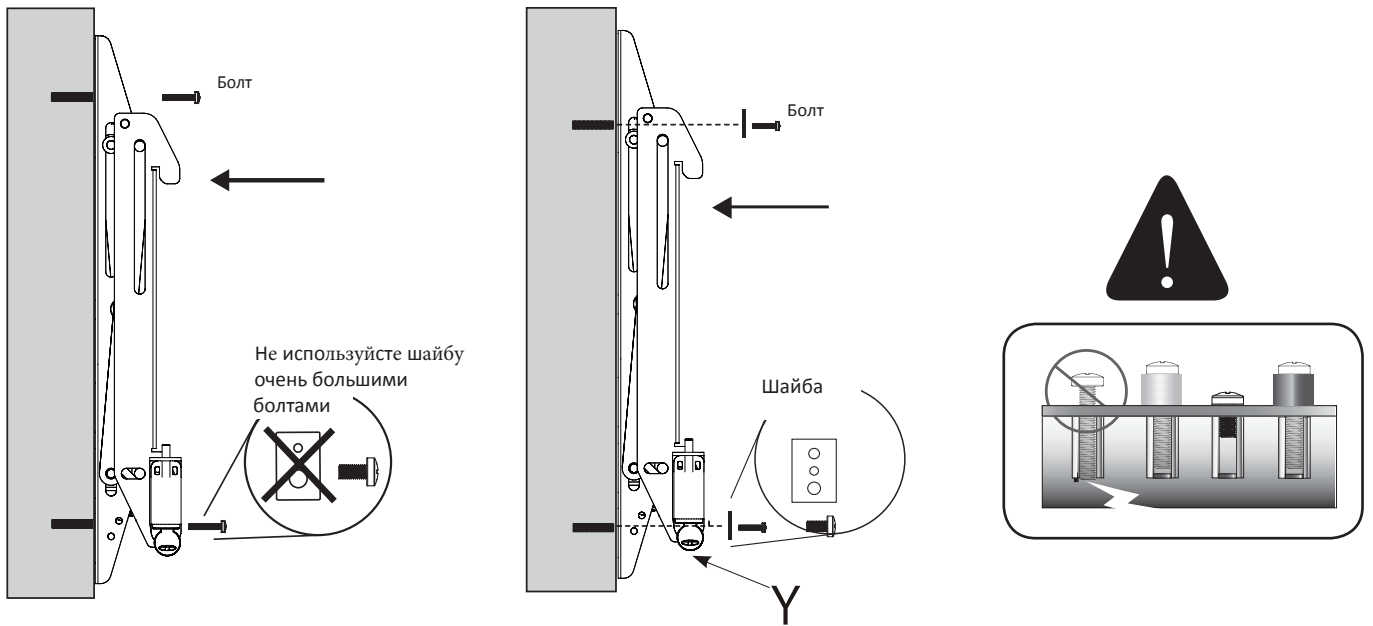

8. Аккуратно установите панели с установленными вертикальными креплениями на пластины (M) и заблокируйте замок (Y) простым нажатием. Порядок установки панелей смотрите на стр.6.

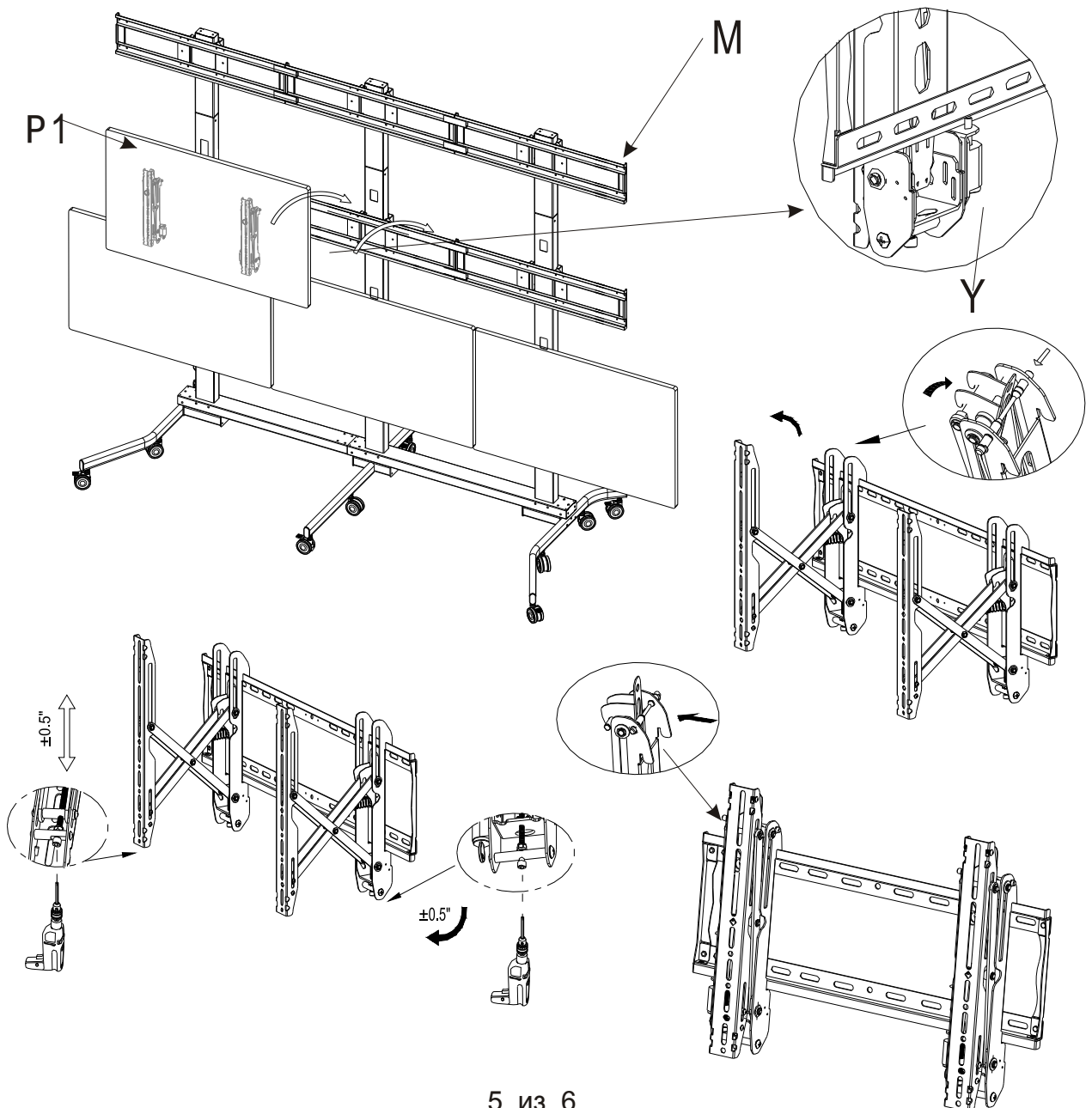

Порядок установки панелей на стойку VWM363

Начните с нижнего ряда, сначала установите панели посередине, затем установите крайние панели. Повторите операцию для второго и третьего ряда.

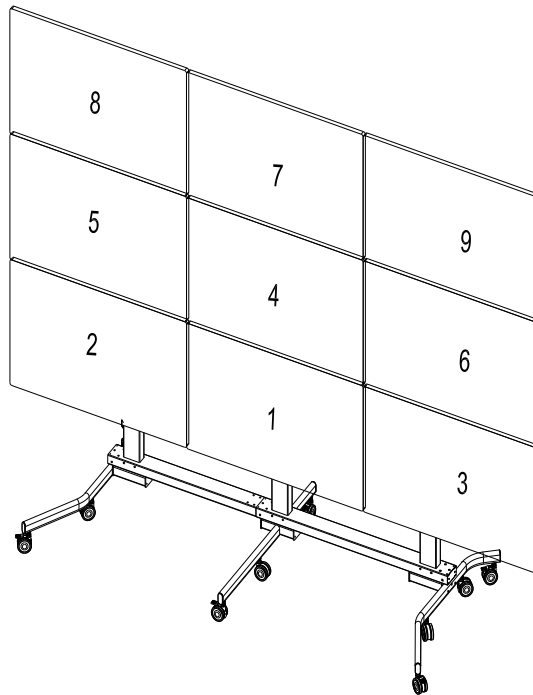

9. Данная стойка обладает функцией модульной системы, что позволяет увеличивать ширину видеостены (см. рисунок ниже). Добавляя элемент (L1) к стойке VWM363 мы получаем стойку VWM463. Добавляя элемент (L1) к стойке VWM463 мы получаем стойку VWM563.

